

## Plan d'entretien courant pour machines de lavage EIP MC-300

	<b>Partie de machine</b>	<b>Localisation</b>	<b>Intervalle de temps</b>	<b>Action</b>	<b>Produit / Matériel</b>
<b>1</b>	Vis trapézoïdales verticales	voir figures	150 h	remplir les coussinets en feutre par les orifices	huile moteur SAE 30
<b>2</b>	Barres de guidage horizontales	voir figures	150 h	nettoyer et huiler	huile moteur SAE 30
<b>3</b>	Barres carrées verticales	voir figures	150 h	nettoyer et huiler	huile moteur SAE 30
<b>4</b>	Courroies crantées	voir figures	en cas de grincement, notamment lors de la rotation du panier	graisser les champs des courroies	vaseline
<b>5</b>	Gonds de portes	voir figure	en cas de grincement à l'ouverture des portes	huiler	huile moteur SAE 30
<b>6</b>	Filtre à air	voir figure	plusieurs mois selon l'environnement et l'utilisation	retirer le couvercle et changer le filtre	fourniture EIP
<b>7</b>	Compartiment de séchage	poste de séchage	selon utilisation	retirer la vis et le compartiment, nettoyer	produit de nettoyage inox

orifice de lubrification

VOIR DETAIL X

DETAIL X  
ECHELLE 2:1

2) barres de guidage  
horizontale

3) barres carrées

1) vis trapézoïdales

4) courroies crantées

ECHELLE 1:5

VOIR DETAIL Y

orifice de lubrification

DETAIL Y  
ECHELLE 2:1

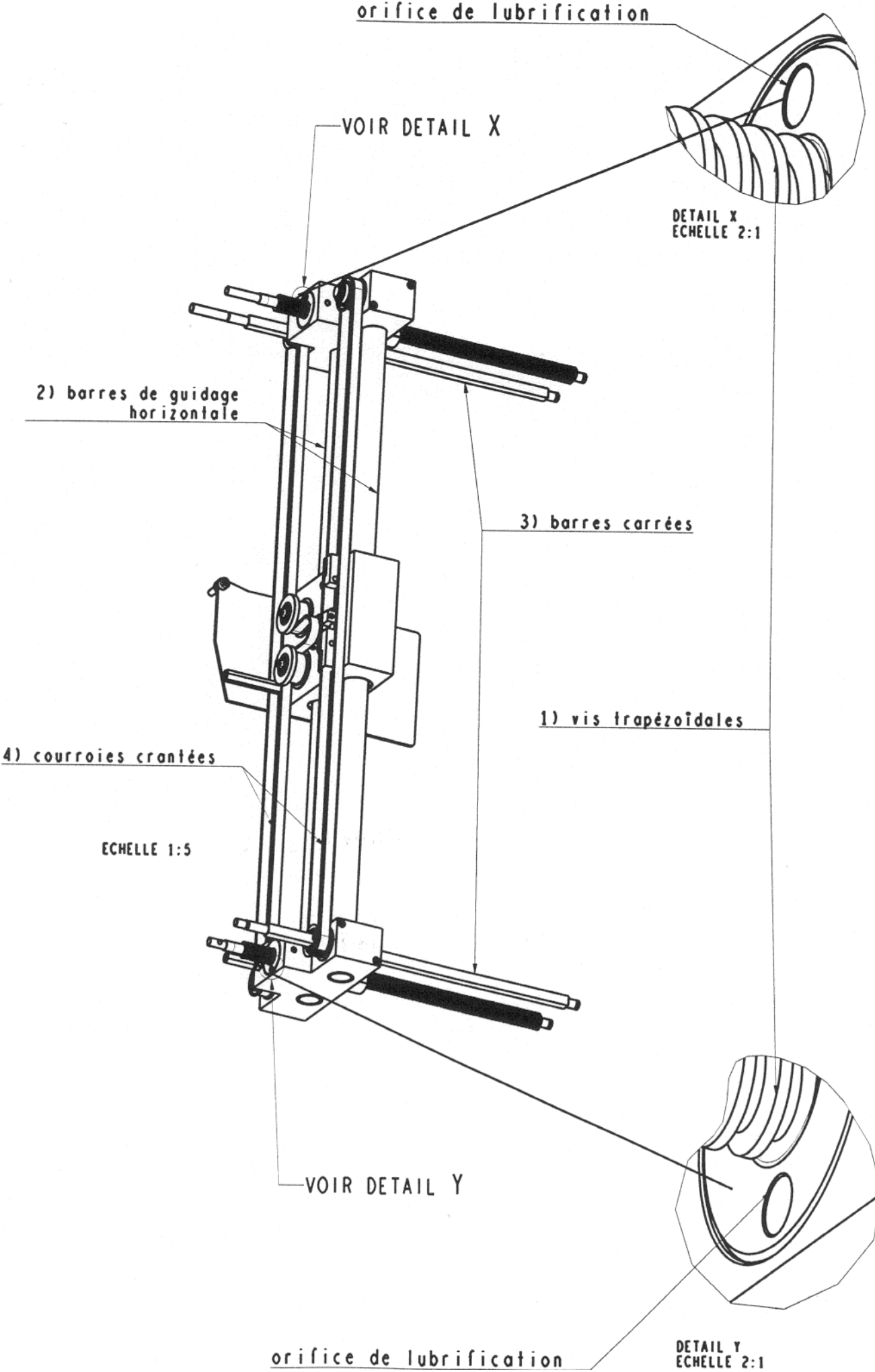

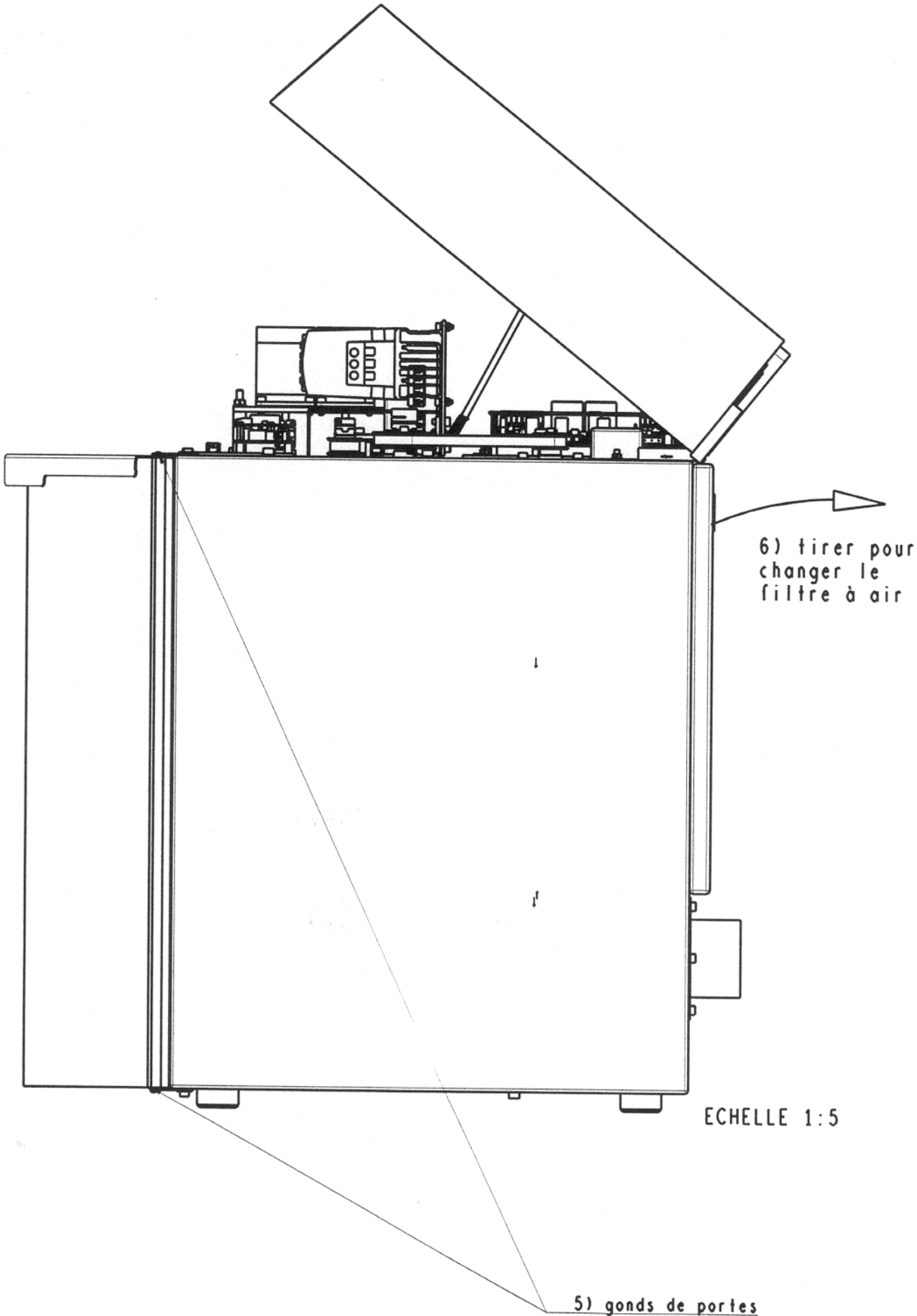

6) tirer pour  
changer le  
filtre à air

ECHELLE 1:5

5) gonds de portes